

# PRESIÓN

## SEPARADORES DE FLUIDO

### MODELO MGS9/AL



Realizados para aislar el elemento sensible de manómetros, presostatos, transmisores electrónicos de presión, de fluidos de proceso corrosivos, viscosos, sedimentosos y con altas temperaturas y presión. Una membrana soldada y puesta a prueba antifugas garantiza la separación del fluido de transmisión del de proceso. La posición a florante nos garantiza una perfecta limpieza, mientras la conexión rápida Tri-Clamp nos permite un rápido desmontaje para los casos en que se requiere una frecuente limpieza del separador, típica de instalaciones alimentarias.

### ESPECIFICACIONES

	<b>MGS9/AL</b>
<b>Normativa de referencia:</b>	74-06 SSI
<b>Presión de trabajo:</b>	de 0...1 bar a 0...40 bar, como la tabla ESCALAS.
<b>Temperatura de trabajo:</b>	-20°C... +100°C; Max 140 °C durante 30 minutos para las operaciones de lavado (C.I.P.) 1 y esterilización (S.I.P) 2.
<b>Precisión:</b>	(sumar a la precisión del instrumento conectado) ±0,5% máx. para montaje directo
<b>Membrana:</b>	soldada, 4 - AISI 316L.
<b>Conexión al proceso:</b>	AISI 316, con acabado Ra ≤0,76 µm (también en la soldadura), según ASME BPE SF3.
<b>Líquido de transmisión:</b>	aceite para uso alimentario (FDA)
<b>Temperatura de trabajo:</b>	-20°C... +150°C.
<b>Resto de características:</b>	como el modelo standard.

## ESCALAS

DN Manómetros	1" Clamp	1" 1/2 Clamp	2" Clamp	2" 1/2 Clamp	3" Clamp
63 mm	0...6/0...40 bar	0...4/0...40 bar			
100 mm		0...4/0...40 bar	0...1.6/0...40 bar	0...1/0...40 bar	0...1/0...25 bar
150 mm		0...6/0...40 bar	0...2.5/0...40 bar	0...1.6/0...40 bar	0...1.6/0...25 bar

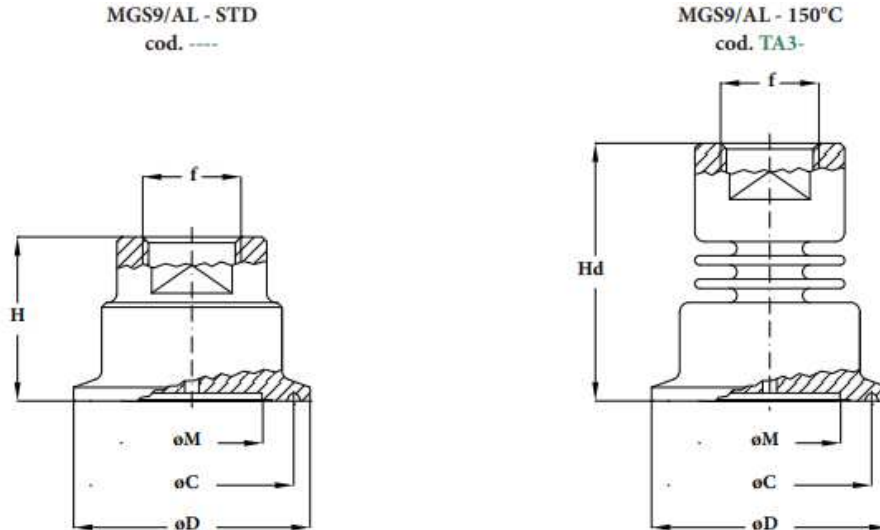

DN Clamp	Cod.	C	H	Hd	D	f	M
1"	6T -	43.5	30	30	50.5	21F - G 1/4 A	20
1" 1/2	AT -	43.5	35	35	50.5	21F - G 1/4 A 41F - G 1/2 A	30
2"	BT -	56.5	35	35	64	41F - G 1/2 A	40
2" 1/2	DT -	70.5	35	35	77.5	41F - G 1/2 A	50
3"	ET -	83.5	35	35	91	41F - G 1/2 A	65

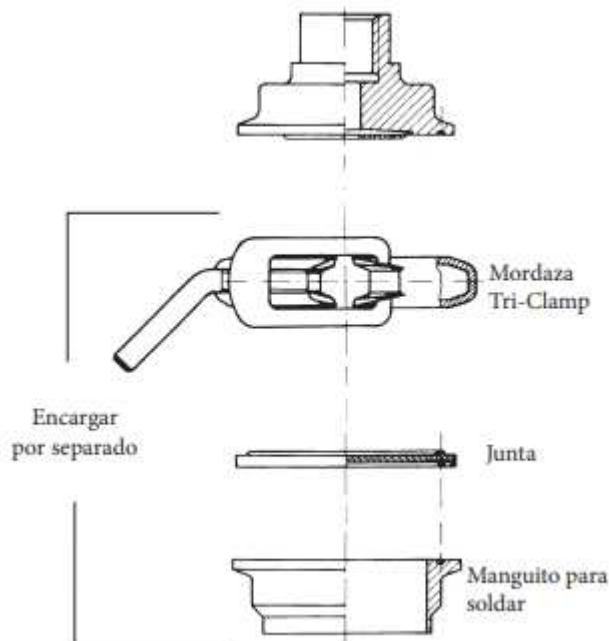

| **C**ATÁLOGOS

| **S**ERVICIOS

| **E**MPRESA

| **M**ANUALES

*Delegaciones:*

**Andalucía**

[instycal@instycal.com](mailto:instycal@instycal.com)

**Extremadura**

[extremadura@instycal.com](mailto:extremadura@instycal.com)

**Andalucía Oriental**

[andaluciaoriental@instycal.com](mailto:andaluciaoriental@instycal.com)



Instycal S.L.

Parque Industrial Los Llanos C/ Extremadura, 145  
41909 Salteras (Sevilla)

Tfno. 954 999 601 [www.instycal.es](http://www.instycal.es)